

2026年5月8日

関係各位



## かにクレーン「MC405C-5 分割仕様」新発売

株式会社前田製作所(本社:長野県長野市 代表取締役社長:伊藤正義)は、2.98tクラスのかにクレーン「MC405C-5」の分割仕様を2026年5月18日より発売します。

MCシリーズ最大機種の分割仕様として、山岳地など機械の搬入が困難な箇所での工事に威力を発揮します。

◆製品名・機種型式 かにクレーン「MC405C-5」(分割仕様)

◆発売日 2026年5月18日

◆価格(国内希望小売価格) 22,800千円

◆主な特徴

- ・4分割することで1部品当たり2t未満に分割が可能。(下記イメージ図参照)
- ・デリックシリンダー固定用ターンバックルを標準装備。
- ・油圧機器の分割箇所にはカップラーを採用。分割・組立を効率的に実施。

◆主要諸元

機種名	かにクレーン「MC405C-5」(分割仕様)
クレーン容量	2.98t × 3.5m
最大作業半径	16.0m
最大地上揚程	16.8m
機械質量	5,560kg
全長 × 全幅 × 全高	4,980mm × 1,380mm × 1,980mm

## 分割イメージ図

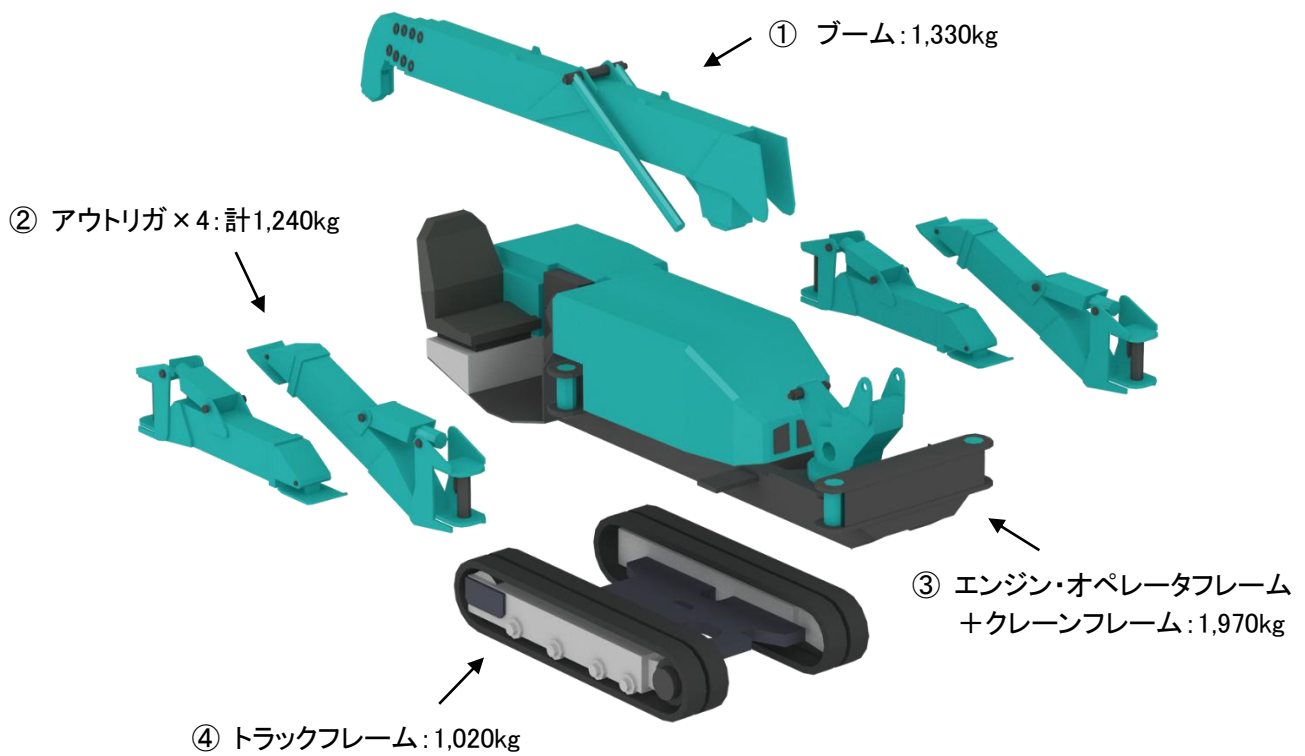

※①、②を分割し、③+④の状態ですべて自走させることができます(3分割)。また、③+④で2,990kgのため、3tモノレールに搭載することが可能です。

<問い合わせ先>

株式会社前田製作所

産業機械本部 総合管理部 販売促進課

E-mail: [info.maedasp@maedass.com](mailto:info.maedasp@maedass.com)

WEB: <https://www.maesei.co.jp/>

電話: 026-292-2228